

Maßgeschneiderte Premium Lösungen



**mwn**   
MASCHINENFABRIK

MIT TRADITION

SPZIALISTEN

## Walzentechnologie

### MWN-Walzen im weltweiten Einsatz

- Saugwalzen
- Saugwalzenmäntel
- Presswalzen
- Walzen aus Verbundwerkstoffen
- Breitstreckwalzen
- Tamboure
- Leitwalzen
- Granitwalzen

Damit sind wir seit über 100 Jahren einer der kompetentesten Partner der

- Papierindustrie
- Pappenindustrie
- Zellstoffindustrie
- Folienindustrie

### Funktionswalzen „made by MWN“



#### Ihre Vorteile

Exakt nach Ihren individuellen Wünschen konstruiert und gefertigt. Wir stellen uns ganz auf Sie ein und Sie erhalten für jede denkbare Situation vor Ort die perfekt passende, individuell auf Sie zugeschnittene Lösung – ohne Kompromisse.

Premium Qualität aus Deutschland, gebaut für höchste Anforderungen an Zuverlässigkeit, Robustheit und Langlebigkeit. Das schafft Sicherheit für Ihren Produktionsprozess, denn es muss schließlich alles reibungslos funktionieren.

Beste Service für Sie: schnell, umfassend und unkompliziert. Ob Prüfstandläufe, Instandsetzungen, Wuchten oder Schleifen, Detailmodifikationen oder Komplettmodernisierungen, mit unserem Expertenwissen sind Sie in den besten Händen. Beispielsweise im Rahmen eines Wartungsvertrages. So läuft Ihre Produktion rund.

... seit über 100 Jahren

**Unser Spezialgebiet:  
Saugwalzen und Saugwalzenmäntel**

Ganz nach Ihrer individuellen Einbausituation konstruiert und in Maßarbeit gefertigt. Sie erhalten Saugwalzenmäntel aus eigens für diesen Zweck entwickelten Edelstählen, tieflochgebohrt in bewährter MWN-Qualität.

Die verschiedenen Saugwalzen sind eigenständige, sehr wirkungsvolle Entwässerungselemente bei allen Papiermaschinen zur Trockengehaltssteigerung der Papierbahn und zur Erhöhung der Festigkeit.

**Präzision im Überblick**

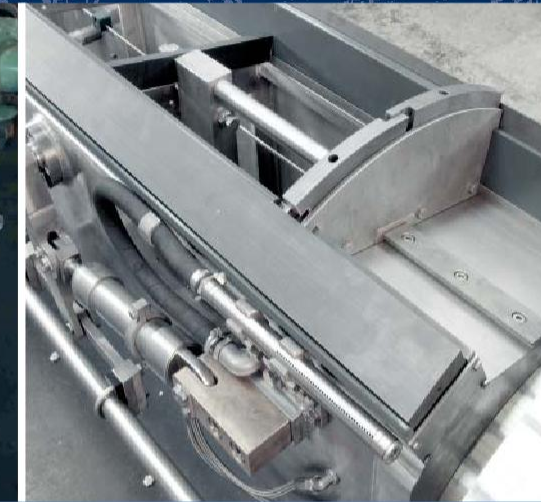
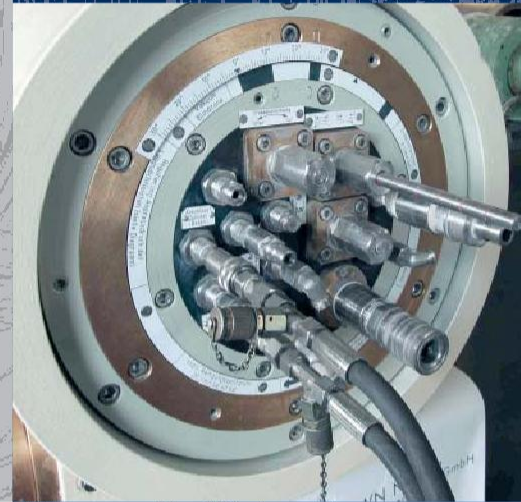

**Sie erhalten von uns**

- Saugbrüstwalzen
- Formiersaugwalzen
- Siebsaugwalzen
- Pick-up Saugwalzen
- Zentralsaugpresswalzen
- Filzsaugwalzen
- Sauganpresswalzen
- Trockensiebsaugwalzen
- Transportsaugwalzen (zur Bahnfixierung/-steuerung)

**Dimensionen:**

- Durchmesser bis 2.200 mm
- Bahnlänge bis 12.000 mm
- Geschwindigkeit bis 2.200 m/min



**Breitstreckwalzen, Presswalzen,  
CFK-Walzen, weitere Walzen ...**

**Innovationen im Programm**

**Breitstreckwalzen**

- Stahlwalzen
- Edelstahlwalzen
- Gummimantelwalzen

Jeweils mit fixem als auch variablem Bogen, sowohl für den Nass- als auch Trockeneinsatz.

**Funktionswalzen aus CFK**

- Coater-Gegenwalzen
- Brustwalzen
- Leitwalzen

Speziell auf den Einsatzfall abgestimmt, werden die CFK-Faserwerkstoffe und der Laminataufbau ausgelegt.

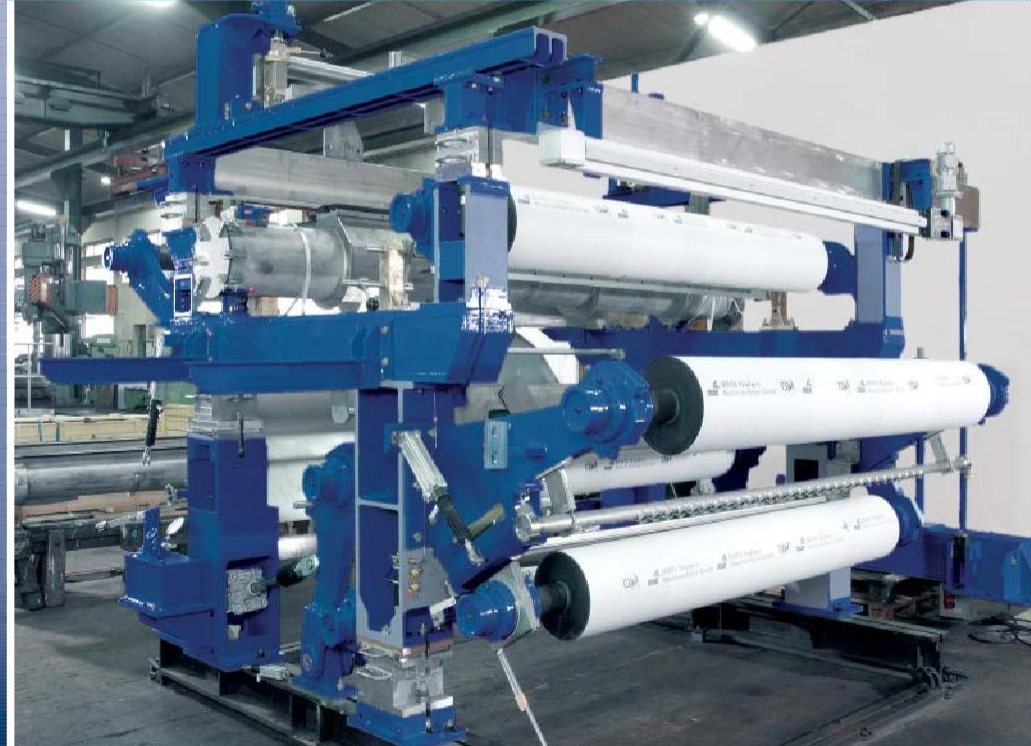
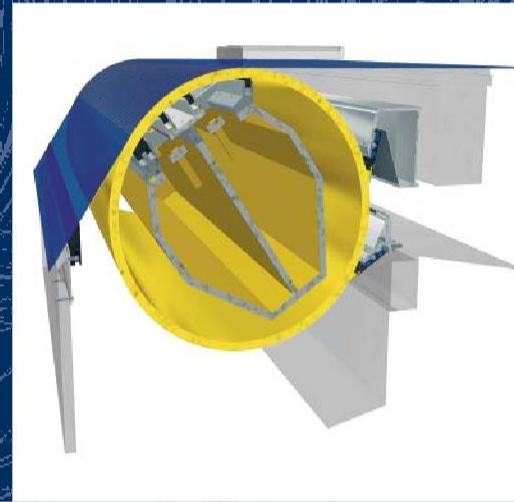
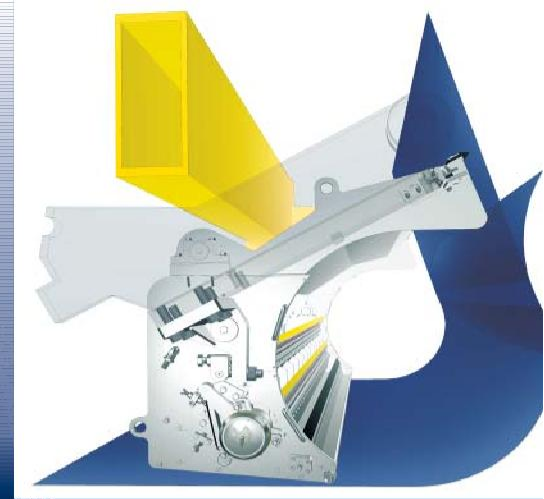

**Modular Water Management**

Intelligente Lösungen in- und außerhalb der Saugwalze.

Schabersysteme – zur Entwässerung und Reinigung der Saugwalzenoberfläche.

Wasserwannen – zur gezielten Wasserabführung und Vermeidung von Rückbefeuchtung des Produktes.

Reinigungs-spritzrohre – innen- und außenliegend, fest oder oszillierend zur Gewährleistung eines konstanten Betriebsverhaltens.

**Oberflächendesign**

MWN bietet maßgeschneiderte Lösungen für Saugwalzenmäntel und Funktionswalzen. Mit unserem zum Patent angemeldeten „Flex groove System“ sind völlig neue Wege möglich. Dies kann in allen Werkstoffen, ob Metall, Gummi oder Polyurethan eingesetzt werden. Profitieren Sie von unserer Erfahrung.

**Werkstoffe**

MWN bringt modernste Werkstoffe zum Einsatz. Glasfaserverstärkte Kunststoffe – für Dichtleistenführungen in Saugwalzen. Kohlefaserverstärkte Kunststoffe – für Walzen, die extreme Anforderungen erfüllen müssen. Oberflächenbeschichtungen – korrosions- und verschleißfest aus Polymerwerkstoffen mit und ohne Wolframcarbid für Saugwalzenmäntel und Funktionswalzen.

## Unser Walzenservice

Unser Service und unsere maßgeschneiderten Wartungsverträge garantieren Ihnen eine schnelle und fachgerechte Wartung und Konstruktionsänderung bei allen Walztypen sowie allen Walzenbezügen. Sie umfassen je nach

Wunsch Grundwartungen, Modernisierungen, Schleifen, Beschichtungen, Montageüberwachung, Schulung sowie Dienstleistungen von unseren Experten. Dies sichert Ihnen schnellste Verfügbarkeit.



## Wuchten und Schleifen



### Dynamisches Wuchten

Wuchten im Betriebszustand – keine Kosten durch Demontage der Walze/Welle; Hohe Präzision und optimales Wuchtergebnis durch den Einsatz hochsensibler Spezialmesstechnik; Rechnergestütztes Wuchtverfahren; Dynamisches Wuchten in 3 Ebenen; Übersichtliche Dokumentation des Wuchtvorgangs; Bestimmung von Restunwucht und Wuchtgüte nach DIN ISO 1940; Bestimmung der halbkritischen und kritischen Drehzahl.

### Schleifen

Bei uns selbstverständlich: Walzen in geschliffener Qualität. Schleifen sämtlicher Funktionswalzen mit integriertem Walzeninspektionssystem. Automatisches Protokollieren von Rundlauf und Formabweichungen vor und nach dem Schleifen.

Dimensionen:

- Durchmesser bis 2.000 mm
- Bahnlänge bis 12.000 mm
- Gewicht max. 50 Tonnen

MIT TRADITION

SPEZIALISTEN

## Unternehmen

Seit der Gründung im Jahre 1909 ist MWN spezialisiert auf die Herstellung innovativer Walzen. Heute gehören Konstruktion und Herstellung von Saugwalzen und Saugwalzenmänteln zu unseren absoluten Stärken. Wir sind weltweit aktiv. Überall dort, wo es Papier gibt,

unsere ausführliche Referenzliste zukommen. Die Realisierung Ihrer individuellen Wünsche steht bei uns an erster Stelle. Wir entwickeln, konstruieren und fertigen exakt nach Ihren Vorgaben und in enger Zusammenarbeit mit Ihnen. Die maßgeschneiderte



Zu unseren Kunden gehören alle namhaften Papierfabriken auf der ganzen Welt. Gerne lassen wir Ihnen auf Wunsch

Entwicklung der Komponenten erfolgt auf modernsten 3D-CAD-Anlagen.

... seit über 100 Jahren

## Produktion

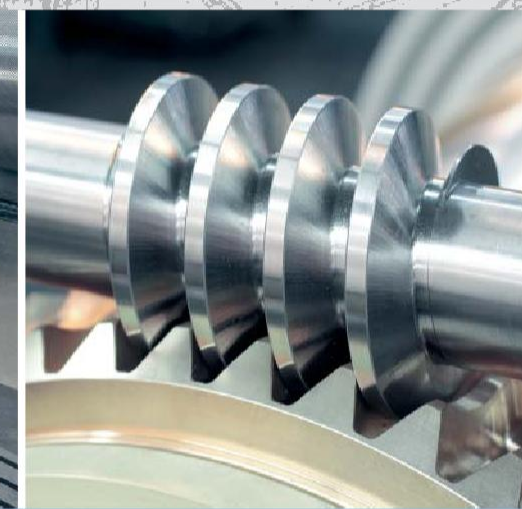

Unser ganzer Stolz – der hochmoderne Werkzeugmaschinenpark. Nur das Beste ist uns für die Bearbeitung und Herstellung unseres Produktprogramms gut genug. Unsere Ingenieure und Facharbeiter werden aufgrund unseres eindrucksvollen, hochmodernen Maschinenparks all Ihren Anforderungen gerecht.

Wir messen dem Qualitätsgedanken in allen Bereichen unseres Unternehmens einen extrem hohen Stellenwert bei. Selbstverständlich sind wir nach DIN EN ISO 9001 zertifiziert. Bis heute hat MWN ca. 400 komplette Saugwalzen und 2000 Saugwalzenmäntel weltweit geliefert.

... seit über 100 Jahren

**APA KANDT**

APA-KANDT Sp. z o.o.  
ul. Lubliniecka 7A  
PL 42-772 Gwoździany

Phone: +48 34 35 34 945

Mobile: +48 509 162 059

Mail to: [krzysztof.jagiela@apa-kandt.pl](mailto:krzysztof.jagiela@apa-kandt.pl)

Website: [www.apa-kandt.pl](http://www.apa-kandt.pl)

NIP: PL5751913985

MWN Niefern

Maschinenfabrik GmbH

Bahnhofstraße 51 - 53

D-75223 Niefern-Öschelbronn

Germany

Telefon: +49 (0) 72 33/75 - 0

Telefax: +49 (0) 72 33/75 - 11

Email: [info@mwn-niefern.de](mailto:info@mwn-niefern.de)

Internet: [www.mwn-niefern.de](http://www.mwn-niefern.de)

**mwn**

M A S C H I N E N F A B R I K